



Tu Refugio Perfecto

## **Nuestra Misión**

En The House Pod Company, nuestra misión es transformar los espacios habitables en experiencias únicas, combinando diseño de vanguardia, sostenibilidad y funcionalidad. Creamos cabañas tipo Pod que se adaptan a tus necesidades, ya sea para glamping, residencias o proyectos comerciales.

## **Nuestra Propuesta de Valor**

- **Innovación:** Diseñamos cabañas personalizables con tecnología CNC.
- **Sostenibilidad:** Utilizamos materiales certificados con bajo impacto ambiental.
- **Rapidez:** Fabricación y entrega en solo 2 semanas.



## **CONSTRUCCIÓN Y ENTREGA RÁPIDA**

Entrega en un plazo de 2 a 4 semanas.



## **SOSTENIBILIDAD Y EFICIENCIA**

Construimos con materiales sostenibles y procesos que minimizan el impacto ambiental.



## **OPCIONES DE PERSONALIZACIÓN**

Ofrecemos acabados personalizables de alta calidad tanto en el interior como en el exterior.



## **GARANTÍA Y SOPORTE**

Todas nuestras cabañas cuentan con una garantía de 7 años para asegurar la satisfacción del cliente y cubrir cualquier defecto de fabricación.



## **CARACTERÍSTICAS COMUNES**

### **Estructura robusta**

Madera certificada de alta calidad.

### **Aislamiento termoacústico**

Ideal para climas extremos

### **Revestimientos interiores y exteriores**

Antimicrobianos y resistentes.

### **Sostenibilidad**

Materiales certificados y construcción eficiente.



### **Fácil Instalación**

Montaje rápido en cualquier terreno.  
Transporte en remolque especializado.

# NUESTROS PRODUCTOS

---



*¡Transforma tu experiencia al aire libre con una cabaña que combina diseño y funcionalidad!*

# POD - A250

*¡Transforma tu experiencia al aire libre con una cabaña que combina diseño y funcionalidad!*



**PRECIO:**  
**\$399,590 MXN**  
**(IVA INCLUIDO)**

## **MODELO A250**

Con un diseño compacto pero inteligente, esta cabaña ofrece todo lo que necesitas para una estancia acogedora en espacios reducidos. Ideal para glamping o para aquellos que desean un espacio privado en su terreno.

- **Estructura Robusta:** Construida con madera de pino triplay de 18 mm doble, resistente y duradera.
- **Aislamiento Termoacústico:** Ideal para climas extremos, manteniendo el confort en el interior.
- **Revestimientos Antimicrobianos:** Material Arauco Melamina en el interior y teja asfáltica Owens Corning en el exterior.
- **Sostenibilidad:** Materiales certificados FSC y fabricación con tecnología CNC para minimizar residuos.

# MODELO A250

---

## **Características Exclusivas del Pod A250:**

- Dimensiones: 2.50 x 7.06 x 2.45 m, ideales para terrenos pequeños.
- Espacio Interior: Área de descanso y baño en un formato compacto.
- Capacidad Recomendada: Hasta 2 personas, ideal para escapadas o proyectos de glamping.

## **Instalaciones y Servicios Propios:**

- Área para cama matrimonial.
- Baño completo con WC, lavabo y regadera.
- Preinstalaciones para iluminación LED y ventilación natural.
- Opción de integración de paneles solares.

# LAY OUT - A250

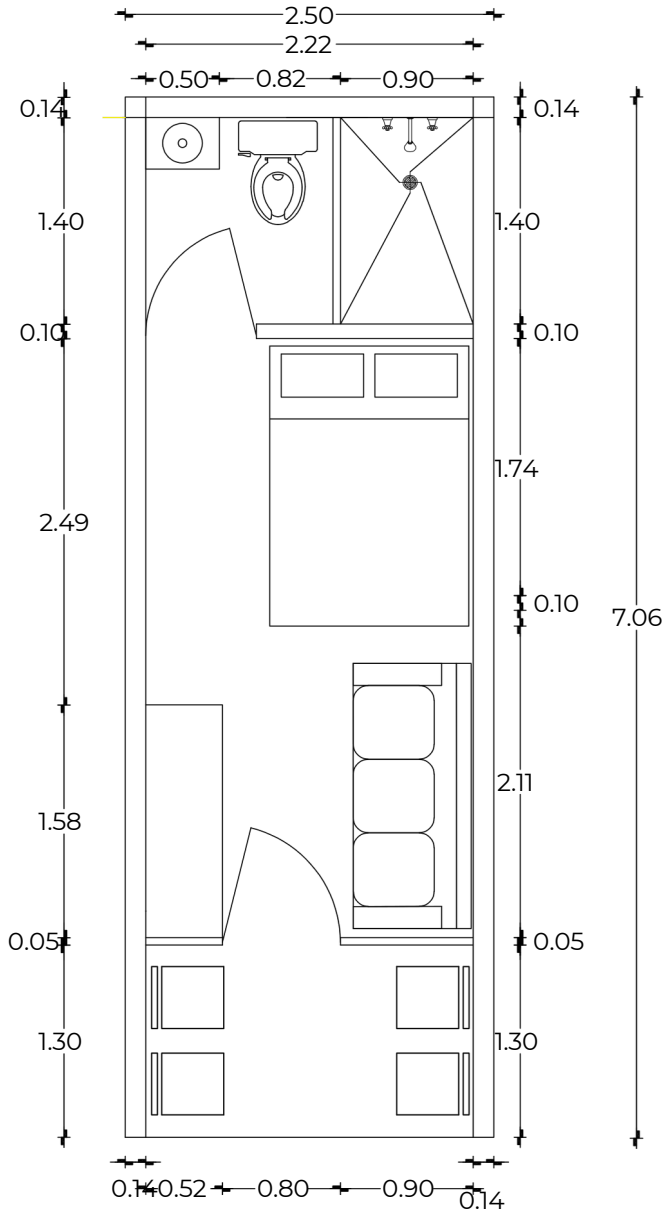



# NUESTROS PRODUCTOS

---



**POD-A315**

Convierte tu cabaña en el escenario ideal para momentos inolvidables.



**PRECIO:**  
**\$539,290 MXN**  
(IVA INCLUIDO)

## **MODELO A315**

Nuestra cabaña más amplia combina confort y estilo, ofreciendo espacio para cocineta y sala. Ideal para convivir con familiares y amigos o como una opción más grande para vivir o recibir invitados.

Mismas características que nuestra versión A250:

- **Estructura Robusta:** Construida con madera de pino triplay de 18 mm doble, resistente y duradera.
- **Aislamiento Termoacústico:** Ideal para climas extremos, manteniendo el confort en el interior.
- **Revestimientos Antimicrobianos:** Material Arauco Melamina en el interior y teja asfáltica Owens Corning en el exterior.
- **Sostenibilidad:** Materiales certificados FSC y fabricación con tecnología CNC para minimizar residuos.

# MODELO A315

---

## **Instalaciones y Servicios:**

- Dimensiones: 3.15 x 7.06 x 2.45 m, ofreciendo más espacio habitable.
- Espacio Interior: Incluye área de descanso, baño y espacio adicional que puede personalizarse como sala, cocineta o almacenamiento.
- Capacidad Recomendada: Hasta 4 personas, ideal para familias o proyectos con mayor afluencia de huéspedes.

## **Instalaciones y Servicios Propios:**

- Espacio multifuncional para sala, comedor o área de trabajo.
- Baño completo con WC, lavabo y regadera.
- Cocineta eléctrica o a gas.
- Sistema eléctrico integrado para iluminación, ventilación y electrodomésticos.
- Espacio para almacenamiento o closet integrado.
- Opción de paneles solares para autonomía energética.

# LAY OUT - A315

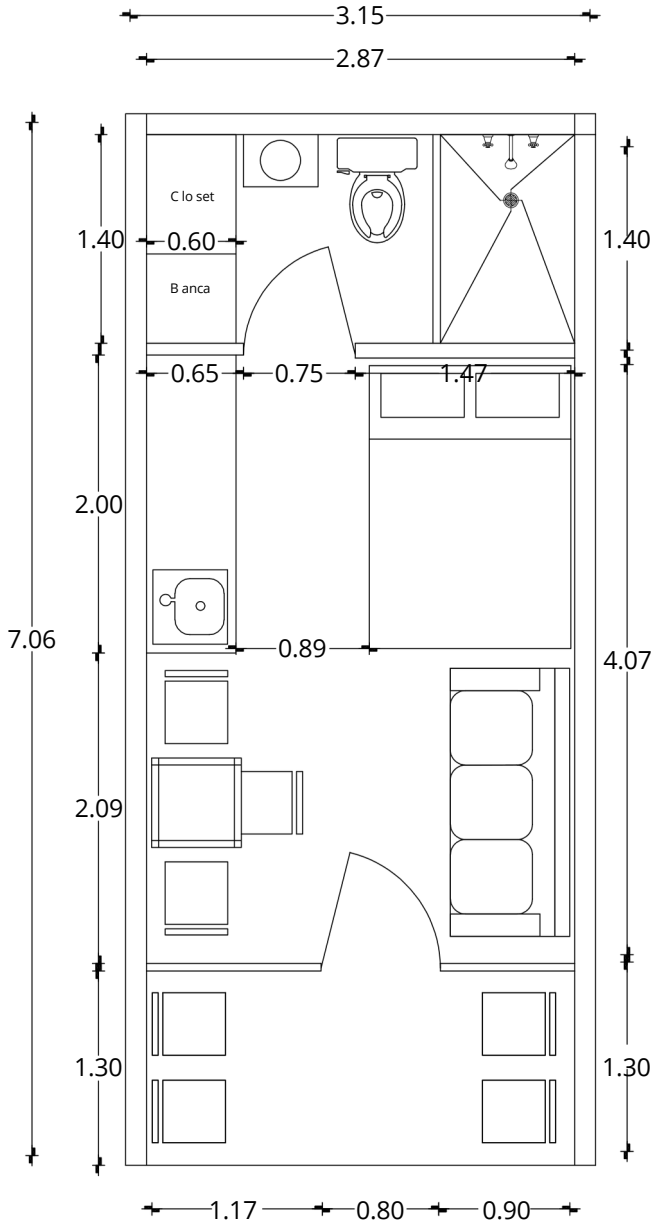

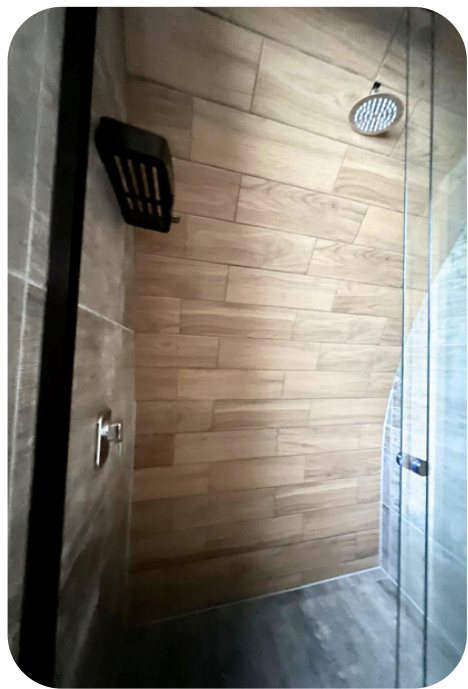

# Instalación y Entrega: Tu Cabaña Lista para Disfrutar

1

## Preparando la Base

Es esencial que las bases de la cabaña cuenten con las instalaciones necesarias (eléctrica, sanitaria e hidráulica), de acuerdo con los requerimientos del proyecto. Proporcionaremos los planos detallados para que puedas realizar estas instalaciones correctamente.



2

## Verificando el Terreno

Para el montaje del equipo de The House Pod Company, es esencial que las plataformas estén completamente finalizadas. Verificaremos que las plataformas cumplan con las especificaciones requeridas para garantizar una instalación exitosa.

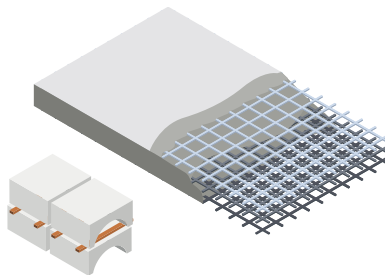

BASE A LA MEDIDA DEL POD  
(CONCRETO, ZAPATAS  
AISLADAS, ESTRUCTURA  
ACERO)

3

## Accesibilidad y Transporte

Es importante realizar una revisión previa de los accesos al terreno o lugar de instalación para asegurar que la transportación de las cabañas se pueda realizar sin inconvenientes. Verificaremos el tamaño de los caminos, la estabilidad del terreno y cualquier restricción que pueda afectar el paso de los vehículos de transporte.



# PROCESO DE COMPRA: UN VIAJE SIN COMPLICACIONES

---

## Consulta y Diseño

1

Selecciona el modelo y las opciones de personalización que mejor se adapten a tus necesidades. Te asesoraremos durante el proceso para que encuentres la cabaña perfecta. Realizaremos un análisis de terreno para asegurar la instalación adecuada.

## Entrega y Montaje

3

El tiempo promedio de entrega es de 2-4 semanas desde la confirmación del pedido. La instalación se realiza en 1-2 días dependiendo de la complejidad del terreno. Nuestro equipo de expertos se encargará de ensamblar tu cabaña de forma segura y eficiente.

## Fabricación

2

Una vez confirmado el pedido y realizado el pago inicial (60% del total), comenzaremos la fabricación de tu cabaña. Nos aseguraremos de utilizar materiales de la más alta calidad y seguir estrictos controles de calidad.

Nuestro equipo de administración te enviará un contrato por correo electrónico, el cual podrás devolver firmado para que formalmente seas añadido a la lista de producción. Estos documentos detallan los tiempos, montos y condiciones de los pagos para completar el pedido de tu cabaña.

# PROCESO DE PAGO: FACILIDAD Y TRANSPARENCIA

<b>PAGO 1:</b> Anticipo inicial y avance de materiales.	A la firma del contrato.	60%
<b>PAGO 2:</b> Proceso de ensamblaje.	A la mitad del tiempo estipulado de entrega. Muestra avances visuales significativos que el cliente puede validar.	30% + gastos de viáticos, logística y transporte
<b>PAGO 3:</b> Costo de Transporte y Maniobra (en caso de aplicar)	Si los servicios no pueden ser proporcionados directamente, se buscarán proveedores confiables, cuyos costos serán informados al cliente.	Por cotizar
<b>PAGO 4:</b> Entrega final.	3 días antes de la instalación. Se otorga garantía de entrega mediante un contrato que cubra ambas partes.	10%

## Notas Importantes:

- **Evaluación temprana:** Al inicio del proyecto, se debe analizar si el transporte o maniobras requerirán servicios especiales. De ser así, se le informará para detallar los posibles costos.
- **Revisión transparente:** Se proveerá de un desglose de los costos de transporte o maniobras (propios o de proveedores externos) para hacer transparente este proceso.
- **Flexibilidad:** Si usted así lo decide y desea contratar su propio transporte o maniobras, esta bien, siempre y cuando cumpla con las especificaciones requeridas.



# ¡CONVIERTE TU INVERSIÓN EN UNA OPORTUNIDAD DE NEGOCIO RENTABLE!

---

Descubre cuánto podrías ganar con nuestros Pods.

Con nuestra calculadora de ROI, ahora puedes evaluar fácilmente el retorno de inversión de nuestros Pods A250 y A315.

Analiza los beneficios potenciales de rentar estos innovadores espacios para glamping o alquiler vacacional.

[Calculadora](#)

# EJEMPLO REAL:

## Inversión Inicial

Ejemplo pensado al comprar un POD 250 con una inversión inicial de aprox. \$400,000 MXN.

### Renta Nocturna

Con una tarifa de **\$1,800 MXN** por noche, se proyectan ingresos considerables.

### Ocupación

Considerando una ocupación de **3 noches por semana**, se maximizan los ingresos.

### Limpieza y Servicios

El costo por noche de limpieza es de **\$250 MXN**.

### Mantenimiento

Se estima un gasto mensual de **\$10,000 MXN** para mantenimiento. (Los costos de servicios como electricidad, agua y gas natural se incluyen en este cálculo)

# 3.28

Tiempo de Recuperación

La inversión se recupera en 3.28 años.





**En The House Pod Company,  
estamos comprometidos con  
ofrecerte un servicio de calidad  
y una experiencia de  
construcción sin  
complicaciones.**

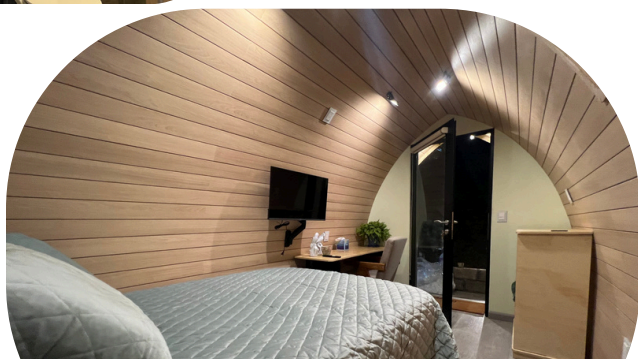

## CONTACTO

[hola@thehousepod.com](mailto:hola@thehousepod.com)

Cda. Fray Antonio de  
Roa 103, Blvd. de San  
Francisco 42070,  
Pachuca, Hgo.

Tel. 7716657726

¿REQUIERES MÁS  
INFORMACIÓN?



[www.thehousepod.com](http://www.thehousepod.com)